

# CASE

CONSTRUCTION

CHARGEUSES PELLETEUSES

# 695 Super R - Série 2

50  
YEARS  
ANNIVERSARY



Puissance moteur	82 kW/111,5 ch Tier 3
Poids en ordre de marche (maxi)	8800 kg
Capacité de godet	1200 l

P R O F E S S I O N A L P A R T N E R

## UN CONFORT EXCEPTIONNEL

Les opérateurs Case ont toujours bénéficié d'une cabine haut standing et la cabine de la Super R Série 2 ne fait pas exception à la règle. Entièrement vitrée, elle offre une excellente visibilité sur la zone de travail. Elle est accessible depuis les deux côtés de l'engin. La vitre arrière, totalement relevable, dégage la vue sur la zone de travail et protège l'opérateur de la pluie. Les 4 vitres latérales plates et faciles à remplacer s'ouvrent partiellement ou à 180° et s'enclenchent les unes sur les autres pour s'adapter totalement aux conditions climatiques. Deux consoles de commande permettent à l'opérateur de contrôler les fonctions critiques de l'engin en mode chargeuse ou pelleuse.

**Confort et sécurité. Satisfaction de l'opérateur.**

## AU COEUR DE L'ENGIN

La 695 Super R Série 2 est désormais équipée d'un moteur Case 445 TA. Ce moteur écologique à rampe d'injection commune haute pression respecte les normes Tier III en matières d'émissions polluantes. De conception turbo 4,5 litres, 111,5 ch avec refroidisseur intermédiaire, il porte le couple à 516 Nm pour décupler les performances de creusement et de chargement. Grâce à l'outil d'entretien électronique Case EST, les pannes sont facilement diagnostiquées, ce qui réduit les temps d'arrêt et augmente la productivité.

**Préservation de l'environnement. Productivité supérieure.**



## TRANSMISSION

La 695 Super R Série 2 est équipée de série d'une transmission Powershift pour augmenter ses capacités de chargement déjà élevées. L'opérateur peut opter pour un changement de rapports automatique ou manuel, lui procurant un contrôle total de l'engin. L'agencement ergonomique du levier de direction, sous le côté gauche du volant, permet à l'utilisateur de se concentrer sur la conduite et d'améliorer sa sécurité, ainsi que sa productivité, tout en réduisant sa fatigue. Le système de dépistage automatique des pannes réduit la durée d'immobilisation.

**Changement de rapports souple. Conception robuste.**

## CIRCUIT LOAD SENSING A REPARTITION DE DEBIT

Une pompe double corps à engrenages et un circuit à répartition de débit simplifient l'utilisation de nombreuses fonctions, réduisent les temps de cycle et augmentent la productivité. L'engin peut intégrer la fonction Pilot Control disponible en option et être équipé d'un vérin supplémentaire, à commande proportionnelle, qui pilote divers équipements. Les vérins d'orientation et de flèche de la pelle rétro sont dotés de série d'amortisseurs de fin de course destinés à prolonger la durée de vie des composants et à réduire les chocs ressentis en cabine.

**Contrôle total. Conception durable.**

## QUATRE ROUES MOTRICES ET DIRECTRICES

La chargeuse pelleuse Case 695 Super R Série 2 est équipée de 4 roues de même dimension à l'avant et à l'arrière et offre trois modes de conduite. Le mode quatre roues directrices offre un rayon de braquage exceptionnel pour une meilleure manœuvrabilité sur site. La marche en crabe est une fonction idéale pour le remplissage des tranchées et le déblaiement. Les roues larges agrandissent la garde au sol, améliorent la traction sur sol mou et facilitent la conduite à grande vitesse. Le grand choix de pneus est un gage d'adaptation aux sols les plus divers.

**Roues de même dimension. Polyvalence supérieure.**



## ENTRETIEN

Le capot moteur bascule facilement pour laisser totalement apparaître le moteur. L'entretien quotidien est facilité ; les points de pression hydrauliques et de commande immédiats situés sous la cabine, ainsi que les autres points de contrôle, sont accessibles depuis le sol pour accélérer l'entretien et la maintenance.

**Temps d'arrêt minimum. Productivité maximum.**

## CONCEPTION DE LA PELLE RETRO



La Super R Série 2 possède un large cadre de stabilisation qui lui prête une excellente stabilité lors du creusement et du chargement. Pour un maximum de rigidité et de légèreté, les pelles rétro Case se distinguent par une robuste conception de flèche à caisson. Tous les vérins sont alignés sur la flèche et le balancier afin de répartir les efforts et de prolonger la durée de vie des composants. Case propose une large palette de bras de balancier standard ou extensibles ; des tampons d'usure sont incorporés dans la pelle extensible et les stabilisateurs pour réduire la durée d'immobilisation et l'usure de l'engin. Nos clients peuvent opter pour les leviers de pelle mécanique ou pour le système Pilot Control, de plus en plus apprécié, et pour des systèmes de commandes ISO ou standard avec interrupteur sur la colonne de levier droite pour s'adapter aux habitudes de l'opérateur. Le système hydraulique à répartition de débit autorise une utilisation souple et multifonctions de la pelle, réduit la fatigue de l'opérateur et les temps de cycle et, au final, augmente la productivité. Une attache rapide mécanique, qui équipe de série toutes les chargeuses pelleuses Case, améliore la polyvalence de ces engins.

## FONCTIONS DE CHARGEUSE



La 695 Super R Série 2 est équipée d'un godet de chargement de 1,2 m<sup>3</sup>, 20 % plus large que ceux qui équipent les engins 580 Super R Série 2 et 590 Super R Série 2. La correction d'assiette mécanique, la position flottante et le retour en position creusement sont montés de série sur le robuste équipement chargeur. L'offre très diverse de godets, de lames et de dents permet d'adapter l'engin aux différents secteurs industriels et applications. Les chargeuses pelleuses 695 Super R Série 2 peuvent être munies de la commande antitangage en option : celle-ci réduit le balancement des bras de chargement pendant le transport et facilite ainsi la rétention de la charge. Cette option simplifie la conduite pour l'opérateur, augmente la vitesse de déplacement et décuple la productivité. Un seul levier commande le bras et le godet, tandis que les performances de la chargeuse sont améliorées par un interrupteur de déconnexion de la transmission intégré dans la tête du levier. Ce dernier interrompt le transfert de puissance au circuit hydraulique pour optimiser la force de creusement et d'arrachage sans dérapage des roues. La fonction mécanique de correction d'assiette qui équipe l'engin de série aide l'opérateur. Un interrupteur monté au niveau de son pouce lui permet d'actionner ou de neutraliser sans risques la fonction 4 x 1.

## CHAINE CINEMATIQUE TOUT TERRAIN



Les roues de même dimension prêtent à l'engin une garde au sol plus élevée. La 695 Super R Série 2 propose également trois modes de conduite : 2 roues directrices, 4 roues directrices pour une manœuvrabilité maximum et marche en crabe, option particulièrement utile pour les travaux de remplissage et de nivellement. L'essieu avant oscille sur 16° et la conduite sur essieu avant est automatiquement engagée, en cas de besoin, pour garantir une bonne traction quel que soit le type de sol. Les multiples types de pneus disponibles adaptent la 695 Super R Série 2 à toutes les applications et conditions de terrain. Enfin, avec un angle de braquage des roues avant élevé, le rayon de braquage à l'extérieur des pneus avant ne dépasse pas 4250 mm : les engins sont donc très manœuvrables. Le verrou de différentiel arrière commandé par un interrupteur situé sur le panneau de commande améliore la motricité dans les conditions les plus difficiles. Des ponts à glissement limité disponibles en option accroissent encore les performances de l'engin.



## CABINE

La chargeuse pelleuse 695 Super R Série 2 est dotée d'une cabine pleine largeur entièrement vitrée pour garantir une excellente visibilité autour de l'engin. Deux portes situées de chaque côté de la machine facilitent l'accès à la cabine certifiée ROPS/FOPS. Deux consoles de commande regroupent les fonctions vitales de l'engin et permettent à l'opérateur de commander ce dernier en positions chargeuse ou pelle rétro. Une colonne de direction ajustable (disponible en option), un siège confortable et l'option Pilot Control réduisent la fatigue de l'opérateur de la 695 Super R Série 2. De faibles niveaux sonores - 77 dB(A) seulement - et un puissant système de ventilation et de chauffage offrent un environnement de travail idéal, synonyme de productivité maximum. Les 4 vitres latérales plates et faciles à remplacer s'ouvrent partiellement ou à 180° et s'enclenchent les unes sur les autres pour s'adapter totalement aux conditions climatiques. Un interrupteur monté au niveau du pouce de l'opérateur sur le levier de la chargeuse lui permet d'actionner ou de neutraliser sans risques la fonction 4 x 1.

## MOTEUR A RAMPE D'INJECTION COMMUNE



Le modèle 695 Super R Série 2 est désormais doté d'un moteur quatre cylindres Case Family III optimisé par un turbocompresseur. Ce moteur écologique à rampe d'injection commune haute pression renforce considérablement le couple – il le porte à 516 Nm – caractéristique essentielle pour un effort à la roue élevé et pour une bonne traction en conditions difficiles. Compatible avec l'outil Case EST, il propose en outre une plus grande facilité de dépiége des pannes et des temps d'arrêt réduits.

## CIRCUIT HYDRAULIQUE A REPARTITION DE DEBIT



Le circuit hydraulique à répartition de débit rénové permet à l'opérateur d'actionner simultanément plusieurs fonctions : l'effort de l'utilisateur et sa fatigue sont réduits, tandis que sa productivité est décuplée. Le circuit load-sensing utilise seulement l'énergie nécessaire à chaque instant ; il change la répartition du flux lorsque l'opérateur actionne les leviers de commande. La consommation de carburant est réduite et la durée de vie des composants, prolongée. La fonction Pilot Control est disponible en option et lorsqu'elle est intégrée, l'engin peut être équipé d'un vérin hydraulique supplémentaire, à commande proportionnelle. Cette configuration permet de piloter divers outils auxiliaires, notamment des tarières. La polyvalence de l'engin en est renforcée : celui-ci devient la première machine à arriver sur le chantier et le dernier à le quitter. Une simple pression sur l'interrupteur de réduction du flux de liquide hydraulique situé sur le panneau d'instruments avant suffit pour renvoyer au réservoir hydraulique le liquide inutilisé par la deuxième pompe. En mode chargeuse, cette caractéristique optimise la puissance de poussée de l'engin, sa productivité et son ergonomie.

## TRANSMISSION POWERSHIFT A 3 MODES DE CONDUITE



Pour compléter cet engin haut de gamme, Case lui adjoint de série une transmission PowerShift. Les propriétaires, opérateurs et entrepreneurs souhaitant bénéficier d'une extrême souplesse de changement de rapports tireront profit de cette transmission à commande électronique, qui accroît considérablement la productivité. Le système de dépiége électronique automatique des pannes réduit les temps d'arrêt et garantit un fonctionnement optimum de l'engin. Grâce au différentiel arrière verrouillable à 100 % qui optimise la traction sur les terrains difficiles et aux quatre roues directrices de même dimension, la 695 Super R Série 2 ne craint aucun obstacle. Les opérateurs peuvent choisir un changement de rapports automatique ou manuel pour l'adapter aux types de sol.









# CARACTERISTIQUES TECHNIQUES

## MOTEUR

Moteur dernière génération, respectant les directives européennes Tier III en matière de « faibles émissions de fumée » conformément à la directive 97/68/CE

Marque \_\_\_\_\_ CASE - FAMILY III 445TA/EGH  
Type \_\_\_\_\_ Turbo avec refroidisseur intermédiaire et injection à rampe commune haute pression  
Puissance maxi ISO TR 14396 \_\_\_\_\_ 111,5 ch (82 kW)  
Régime nominal en charge \_\_\_\_\_ 2200 tr/min  
Couple maximum \_\_\_\_\_ 516 Nm  
Régime au couple maxi \_\_\_\_\_ 1400 tr/min  
Cylindrée \_\_\_\_\_ 4485 cm<sup>3</sup>  
Nombre de cylindres \_\_\_\_\_ 4  
Alésage x course \_\_\_\_\_ 104 x 132 mm  
Système d'injection \_\_\_\_\_ Injection à rampe commune haute pression

Filtre à huile \_\_\_\_\_ Type plein débit avec élément vissable  
Filtre à air (type sec) \_\_\_\_\_ 2 éléments  
Ce moteur respectueux de l'environnement est conforme aux exigences de la norme 97/68/CE Tier 3.

## TRANSMISSION

Marque \_\_\_\_\_ Clark  
Type \_\_\_\_\_ POWERSHIFT  
Rapports \_\_\_\_\_ 4 AV/2 AR  
Vitesses maximum de déplacement  
AV : 1ère, 2e, 3e et 4e \_\_\_\_\_ 6,2 - 11,8 - 23,4 et 41,4 km/h  
AR : 1ère et 2e \_\_\_\_\_ 7,5 et 14 km/h  
Rapport de calage du convertisseur de couple \_\_\_\_\_ 2,31:1  
L'opérateur peut passer en mode manuel ou automatique en appuyant simplement sur un bouton sur le panneau de commande avant. Le levier marche AV/AR est placé ergonomiquement à gauche du volant. Des changements de vitesse s'effectuant sans heurt lors du fonctionnement renforcent le confort de l'opérateur, augmentent la durée de vie de la transmission et accélèrent les cycles. Le levier de transmission affiche la vitesse sélectionnée, et le système de dépistage automatique des pannes, outil exceptionnel, réduit la durée de maintenance.

## SYSTEME ELECTRIQUE

Tension \_\_\_\_\_ 12 V  
Batterie \_\_\_\_\_ 1 x 12 V x 95 A/h  
Alternateur \_\_\_\_\_ 90 A

## CIRCUIT HYDRAULIQUE

Type de pompe \_\_\_\_\_ A engrenages  
Nombre de corps \_\_\_\_\_ 2  
Débit maxi \_\_\_\_\_ 160 l/min  
Pression maxi \_\_\_\_\_ 210 bar  
Filtration \_\_\_\_\_ 10 µ

Le circuit hydraulique allie la simplicité et la robustesse qui caractérisent les pompes double corps à engrenages avec la simplicité d'utilisation offerte par un circuit « Load Sensing » à répartition de débit.

Les travaux peuvent être réalisés dans les conditions les plus sévères et toutes les fonctions hydrauliques peuvent être combinées indépendamment de la charge, quelles que soient les aptitudes ou la dextérité de l'opérateur.

Un vérin hydraulique supplémentaire à commande proportionnelle est disponible pour le pilotage d'équipements spéciaux (tarières, par exemple).

## FREINS

Les freins de service multidisques à bain d'huile sur les roues arrière, avec enclenchement automatique de la transmission sur les roues avant, assurent une sécurité optimale quelles que soient les conditions de déplacement.

## DIRECTION

Manœuvrabilité garantie sur tous les chantiers et sur la route. La commande de direction prend trois positions signalées par des témoins d'avertissement illuminés :

« Route », « 4 roues motrices » et « Marche en crabe »  
RAYON DE BRAQUAGE MINIMUM  
Au coin du godet 4 x 1 \_\_\_\_\_ 5,32 m  
A l'extérieur du pneu avant \_\_\_\_\_ 4,52 m

## ESSIEUX

ESSIEU AVANT OSCILLANT

Marque \_\_\_\_\_ Carraro  
Type \_\_\_\_\_ 26.28  
Oscillation \_\_\_\_\_ 16 °  
Engagement de l'essieu avant \_\_\_\_\_ Electrique  
Angle de braquage \_\_\_\_\_ 22°/22°  
ESSIEU ARRIERE FIXE  
Marque \_\_\_\_\_ Carraro  
Type \_\_\_\_\_ 26.32 M  
Angle de braquage \_\_\_\_\_ 22°/22°

## PNEUS

De série pour usage général \_\_\_\_\_ 16,9 x 24 R4 12 PR ISG GY  
En option pour un usage industriel sur sol dur \_\_\_\_\_ 440/80 R28 IT530 GY

En option pour grande adhérence \_\_\_\_\_ 440/80 R28 IT520 GY  
Grâce à 4 pneus larges de même diamètre, la conduite sur 4 roues motrices est possible en continu. La gamme de pneus proposée couvre un grand nombre de types de sol, et la force de traction est totalement transmise, ce qui optimise les performances à chaque cycle.

Une très large garde au sol permet de franchir les obstacles sans risque d'endommager la transmission.

## POIDS

Avec déport, balancier extensible, godet de tranchée de 610 mm, godet de chargement 4 x 1 avec fourche, opérateur de 80 kg et plein 8800 kg

## CAPACITES

Réservoir à carburant \_\_\_\_\_ 135 l  
Réservoir hydraulique \_\_\_\_\_ 70 l  
Débit total du circuit hydraulique \_\_\_\_\_ 118 l  
Huile moteur \_\_\_\_\_ 13 l  
Réservoir \_\_\_\_\_ 24 l  
Transmission \_\_\_\_\_ 18 l  
Essieu avant \_\_\_\_\_ 10 l  
Essieu arrière \_\_\_\_\_ 10 l

## NIVEAU SONORE

Interne [LpA] \_\_\_\_\_ 77dB(A)  
Externe [LwA] \_\_\_\_\_ 103 dB(A)

# 580 Super

# DIMENSIONS GENERALES

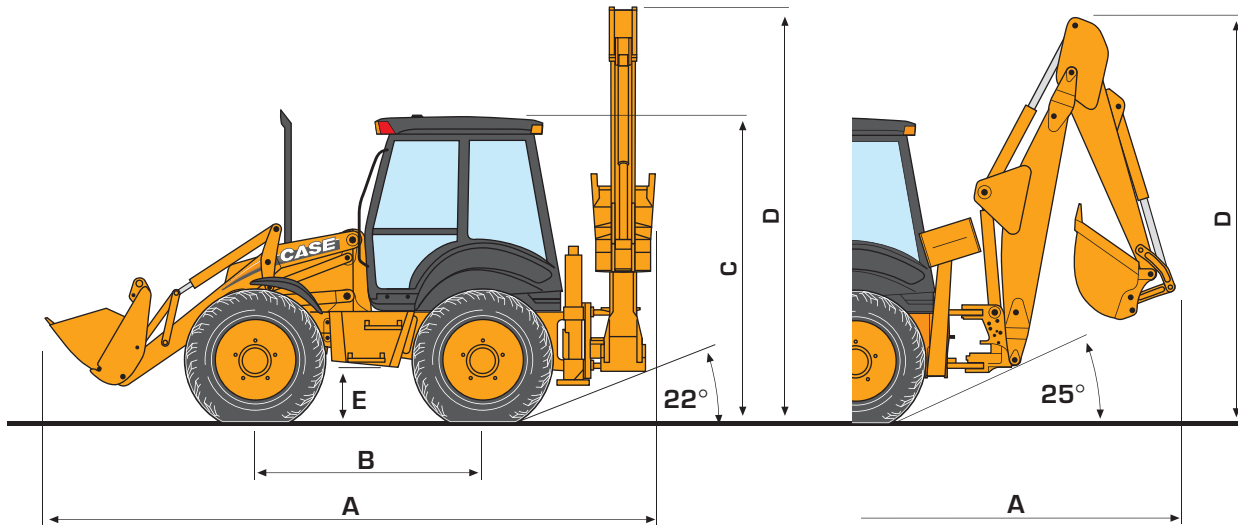

## DIMENSIONS AVEC DEPORT

<b>A</b>	Longueur hors tout	m	5,75
<b>B</b>	Empattement	m	2,20
<b>C</b>	Hauteur sous cabine	m	2,90
<b>D</b>	Hauteur de flèche en position de transport	m	3,95
<b>E</b>	Garde au sol	m	0,45
	Largeur hors tout	m	2,40

## GODETS

GODETS CHARGEUSE		Terrassement	4x1	4x1 avec fourches
Capacité	l	1200	1200	1200
Poids	kg	435	830	990
Largeur	m	2,40	2,40	2,40

GODETS RETRO								
Capacité	mm	279	305	406	457	610	762	914
Poids	l	73	80	100	120	180	240	310
Largeur	kg	88	140	160	165	195	225	260

# r R Serie 2





# EQUIPEMENT CHARGEUSE ET RETRO

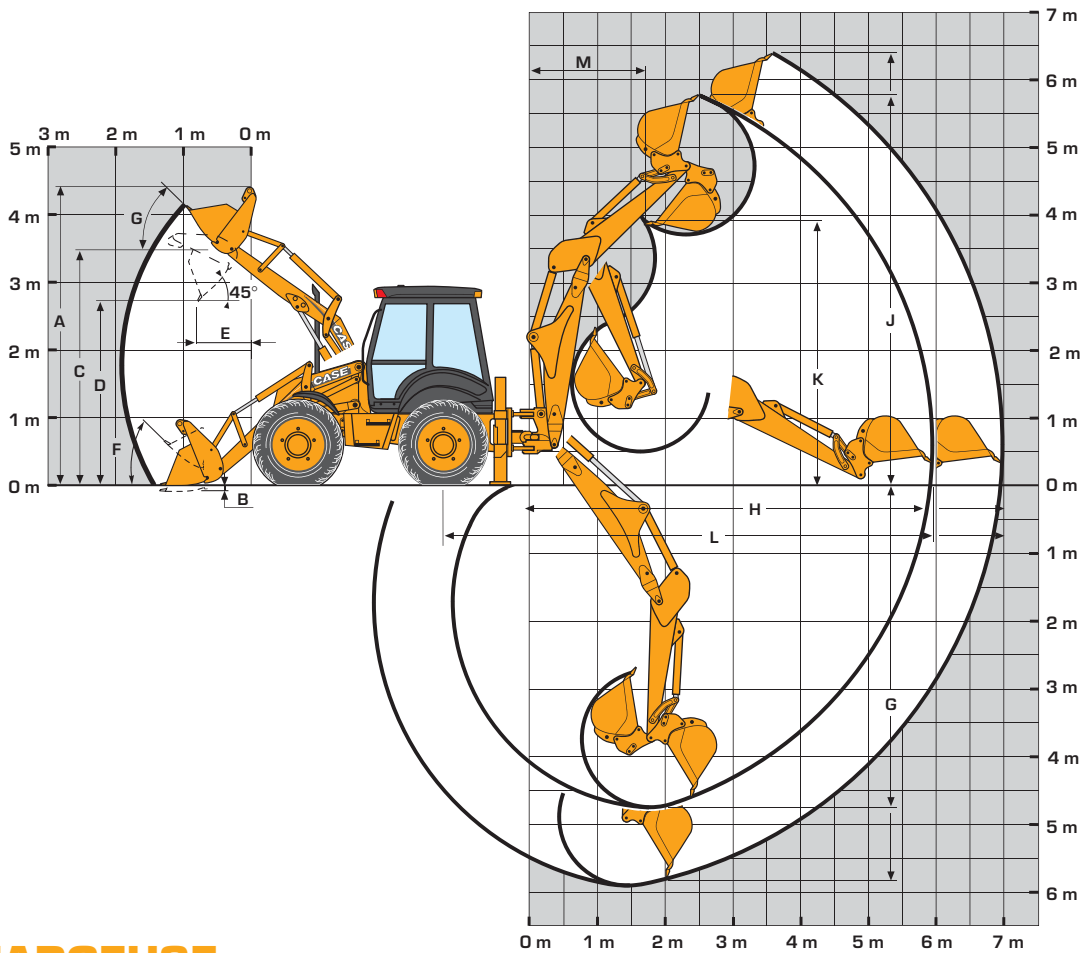

## CHARGEUSE

### EQUIPEMENT CHARGEUSE (avec pneus R28)

		Terrassement 1,2 m <sup>3</sup>	4 x 1 1,2 m <sup>3</sup>	4 x 1 avec fourches 1,2 m <sup>3</sup>	
<b>A</b>	Hauteur maxi de déversement	m	4,35	4,46	5,00
<b>B</b>	Profondeur de fouille avec godet horizontal	mm	85	90	90
<b>C</b>	Hauteur maxi aux axes	m	3,52	3,52	3,52
<b>D</b>	Hauteur maxi de déversement sous godet à 45°	m	2,74	2,74	2,74
<b>E</b>	Portée à hauteur maxi avec godet à 45°	m	0,75	0,72	0,72
<b>F</b>	Angle de cavage du godet au sol		45°	45°	45°
<b>G</b>	Angle de cavage du godet à hauteur maxi		36,5°	47°	47°
	Force d'arrachage [vérin de levage]	daN	7400	7400	7400
	Force d'arrachage [vérin de godet]	daN	5520	5500	5500
	Capacité de levage maxi	kg	4770	4580	4500
	Capacité de levage à hauteur maxi	kg	3500	3075	3075

### HAUTEUR PAR RAPPORT AU SOL

		1 m	1,5 m	2 m	2,5 m	Maxi
Capacité de levage des fourches du godet 4 x 1 à 500 mm de la base de la pointe	kg	2425	2250	2075	1905	1650

## PELLE RETRO

### DEPORT AVEC ATTACHE RAPIDE MECANIQUE DE SERIE

		BALANCIER STANDARD	BALANCIER EXTENSIBLE	
			Rentré	Sorti
	Angle d'orientation	180°	180°	180°
<b>G</b>	Profondeur de fouille maxi	m	4,62	5,81
<b>H</b>	Portée maxi depuis l'axe d'orientation	m	5,90	6,99
<b>J</b>	Hauteur de travail maximum	m	5,81	6,49
<b>K</b>	Hauteur de chargement maximum	m	3,93	4,62
<b>L</b>	Portée maximum depuis le pont arrière	m	7,23	8,32
<b>M</b>	Portée à hauteur maximum de chargement	m	1,90	2,84
	Déport latéral depuis le centre de l'engin	m	0,62	0,62
	Capacité de levage à la portée maximum	kg	1610	1125
	Force d'arrachage [vérin de godet]	daN	5600	5600
	Force d'arrachage [vérin de balancier]	daN	3744	2643
	Rotation de godet*	-	162-200	162-200

# L'HEURE EST A LA FIERTE



Recevez un cadeau exceptionnel pour un événement **exceptionnel** le 50ème anniversaire de la chargeuse-pelleteuse Case !

En cette année 2007, Case fête le 50ème anniversaire de sa fameuse chargeuse-pelleteuse. Participez vous aussi à la fête : chaque client qui achètera une nouvelle chargeuse-pelleteuse Case cette année recevra une montre Seiko fabriquée spécialement pour Case. **Un cadeau en or pour un anniversaire en or !** Consultez votre concessionnaire ou rendez-vous sur le site [www.casece.com](http://www.casece.com)

## Pour recevoir votre cadeau :

- Votre concessionnaire vous remettra, avec votre chargeuse-pelleteuse Case, un coupon anniversaire spécial.
- Remplissez toutes les cases du coupon, en veillant à bien indiquer le numéro de série de votre nouvelle chargeuse-pelleteuse Case, ainsi que votre adresse personnelle. Votre concessionnaire vous fournira les informations nécessaires.
- Une fois le coupon rempli, détachez-le suivant les pointillés, apposez un timbre et envoyez le coupon par la poste. L'adresse figure déjà sur le coupon.

VEUILLEZ ENVOYER UNE MONTRE CADEAU SEIKO A L'ADRESSE SUIVANTE :

Nom		
Adresse		n°
Code postal	Ville	Pays
Tél.	e-mail	
Veuillez cocher la gamme qui vous intéresse : <input type="checkbox"/> LOURDE <input type="checkbox"/> COMPACTE		
N° de série de votre chargeuse-pelleteuse Case :		Date :
Concessionnaire :		
<small>* Conformément à la loi relative n° 196/2003 sur le traitement des données à caractère personnel telles que celles qui figurent sur le présent coupon, je déclare consentir au traitement de ces données, dans la limite strictement nécessaire à la prise en compte de ma demande.</small>		
<small>** Je donne mon consentement à CNH FRANCE SA, au capital de 138.813.150 euros, inscrite au RCS d'Evry sous le numéro 825 480 244 et l'autorise à détenir, traiter et échanger avec Leader Publicité &amp; Marketing et les sociétés du groupe CNH, les concessionnaires, ou agents représentant ou travaillant au nom du groupe CNH (collectivement désignés « CNH »), toute information nominative figurant dans les présentes. L'information recueillie peut être utilisée par CNH à des fins de marketing ou de prospection, ou pour améliorer des produits, services et promotions. En application de la loi française du 6 janvier 1978 (n° 78-17, je suis informé) de ce que je bénéficie d'un droit d'accès et de rectification, ainsi qu'un droit d'opposition à la communication de ces données à des tiers, en adressant ma demande écrite à l'adresse figurant au recto.</small>		
Signature du client		 PROFESSIONAL PARTNER

## Et voilà !

Vous recevrez d'ici quelques semaines votre montre Seiko\*\* spéciale 50ème anniversaire, à l'adresse que vous aurez indiquée sur le coupon. Pour toute autre question, consultez votre concessionnaire ou rendez-vous sur le site [www.casece.com](http://www.casece.com)

\* une seule montre par machine.

\*\* Garantie internationale Seiko 12 mois

Vous pourrez si besoin présenter votre montre à tout revendeur Seiko dans votre pays.

# 695 Super R Serie 2

## ÉQUIPEMENT DE BASE & OPTIONS

### EQUIPEMENT DE BASE

#### Conception

- 4 roues de même dimension
- 4 roues motrices
- 4 roues directrices
- Transmission Powershift
- 3 modes de direction (2 roues directrices, 4 roues directrices, marche en crabe)
- Godet de chargeuse de 1200 l

#### Principaux concepts mécaniques

- Moteur Case 4,5 l à rampe d'injection commune conforme à la norme Tier 3 et recouvert par un capot basculant
- Circuit hydraulique load-sensing/à répartition de débit
- Préfiltre à air de type centrifuge
- Verrou de différentiel commandé par interrupteur

#### Pelle rétro

- Commandes suivant schéma ISO
- Flèche légère et résistante à vérins en ligne
- Attache rapide mécanique sur la pelle rétro
- Tampons d'usure sur les stabilisateurs
- Verrou de transport commandé par un interrupteur hydraulique

#### Chargeuse

- Levier de commande unique
- Fonction automatique de retour à la position de creusement
- Position flottante
- Structure de chargeuse renforcée
- Fonction mécanique de correction d'assiette
- Pneus BTP ou agricoles, diverses dimensions

#### Cabine

- 4 vitres latérales inclinables s'enclenchant les unes sur les autres
- Vitre arrière totalement relevable
- Portemanteau
- Chauffage et dégivrage
- Pare-soleil
- Projecteurs de travail sur le toit de la cabine (2 à l'avant, 2 à l'arrière)
- Boule de volant
- Alarme sonore
- Prééquipement radio

#### Sécurité

- Ceinture de sécurité
- Autocollants portant les consignes de sécurité

- Sectionneur de batterie de sécurité
- Isolation sonore conforme à la réglementation européenne
- Protection des valves de pneumatiques
- Béquille de sécurité sur le bras chargeur

### OPTIONS

#### Pelle rétro

- Système Pilot Control pour pelle rétro et stabilisateurs
- Circuit hydraulique auxiliaire bidirectionnel avec système Pilot Control
- Balancier extensible avec tampons d'usure
- Tampons de caoutchouc sur les stabilisateurs
- Circuit pour marteau
- Clapets de sécurité sur la flèche et le balancier
- Clapets de sécurité sur les stabilisateurs
- Clapet de sécurité sur godet de chargement 4 x 1/6 x 1
- Commandes SAE
- Godets standard ou extra-robustes

#### Chargeuse

- Choix de godets de 1200 l (standard, 4 x 1, 6 x 1) avec lame ou dents
- Choix de types de pneumatiques (agricoles ou BTP) et de tailles
- Différentiel limité
- Commande antitangage (stabilisation de la charge durant le transport)
- Clapets de sécurité sur le bras chargeur
- Kits de fourche pour godet 4 x 1

#### Cabine

- Climatisation
- Siège Deluxe à suspension par ressorts avec ceinture et accoudoirs
- Colonne inclinable

#### Autres

- Garde-boue pour roue avant
- Double batterie avec démarrage à froid
- Silencieux avec pare-étincelles
- Clapets de sécurité sur les stabilisateurs
- Antivol
- Contrepoids avant
- Graphique de charge autocollant
- Gyrophare (à monter sur le toit)
- Boîte à outils de base

Les équipements standards et optionnels peuvent varier en fonction des pays.

#### Worldwide Case Construction Equipment Contact Information

**EUROPE/AFRICA/MIDDLE EAST:**  
Centre D'affaires EGB  
5, Avenue Georges Bataille - BP 40401  
60671 Le Plessis-Belleville - FRANCE

**NORTH AMERICA/MEXICO:**  
700 State Street  
Racine, WI 53404 U.S.A.

**LATIN AMERICA:**  
Av. General David Sarnoff 2237  
32210 - 900 Contagem - MG  
Belo Horizonte BRAZIL

**ASIA PACIFIC:**  
Unit 1 - 1 Foundation Place - Prospect  
New South Wales - 2148 AUSTRALIA

**CHINA:**  
No. 29, Industrial Premises, No. 376.  
De Bao Road, Waigaoqiao Ftz, Pudong,  
SHANGHAI, 200131, P.R.C.

**NOTE:** Les équipements standards et optionnels peuvent varier en fonction des demandes et des réglementations particulières à chaque pays. Les illustrations peuvent montrer des équipements non-standard ou non mentionnés - consulter le concessionnaire CASE. Qui plus est, CNH se réserve le droit de modifier sans préavis les spécifications de ses machines et ce, sans encourir d'obligation quelconque pouvant découler de telles modifications.

#### Case Construction Equipment

CNH France, S.A.  
Centre d'Affaires EGB  
5, avenue Georges Bataille  
BP 40401  
60671 Le Plessis-Belleville Cedex - FRANCE  
Tel. 33 (0)3 44742100  
Fax 33 (0)3 44742335

[www.casece.com](http://www.casece.com)

**CASE**  
CONSTRUCTION



Conforme à la directive 98/37/CE